



Video



# Swift Tondeuse Broyeuse

Portée 3 points arrière

Un plateau de tonte simple exceptionnel qui offre une grande qualité de coupe régulière, même dans les conditions les plus extrêmes, en partie grâce à une superposition de lames de 60 mm.

Commandés par engrenages et nécessitant peu d'entretien, ces plateaux offrent une tonte à l'hélicoïdale perfectionnée et régulière pour une finition professionnelle.

Les deux versions de 1,90m et 2,40m sont fabriquées en acier 700 MC haute résistance et galvanisé à chaud selon la norme EN ISO 1461:2009, leur conférant une longévité doublée et améliorant la valeur de reprise, en comparaison aux produits peints.



## Caractéristiques standards:

- ✓ La transmission par engrenages perfectionnée élimine les problèmes propres aux tondeuses entraînées par courroie
- ✓ Superposition de lames de 60 mm pour une tonte parfaite
- ✓ Système rapide de réglage en hauteur
- ✓ Roulements à rouleaux internes dotés d'un joint d'étanchéité offrant une protection totale contre l'humidité et la terre
- ✓ Rouleaux traversant épousant les irrégularités du terrain pour un fini professionnel
- ✓ Option de lavage par tuyau (pour toutes les tondeuses Swift)
- ✓ Option de décrotteur disponible (pour toutes les tondeuses Swift)

« Je tonds les sept terrains trois fois par semaine à une hauteur de 15 mm, comme définie par le club », explique-t-il. « Naturellement, les joueurs et les membres du club s'attendent à trouver une pelouse impeccable. Grâce à la tondeuse à rouleau Major Swift, je peux obtenir facilement le résultat attendu. »

**MONSIEUR ANSGAR ACHTERESCH,  
SC SPELLE VENHAUS,  
ALLEMAGNE**

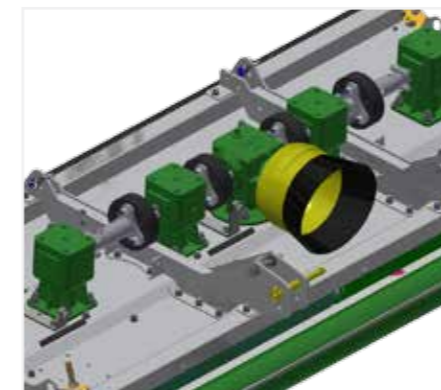

Transmission par entraînement à pignons



Système de lame deux en un, rigide et en balancier

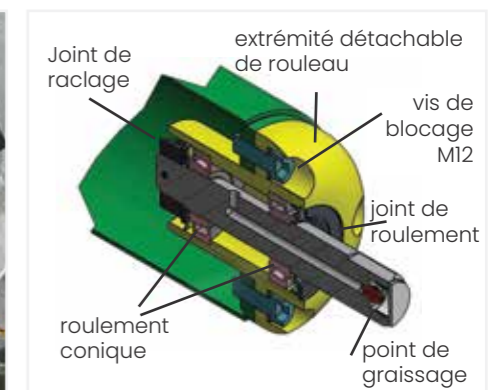

Roulements à rouleaux internes (sur toutes les faucheuses Swift et Synergy)

Modèle	MJ71-190	MJ71-240
Largeur totale	2,00m	2,50m
Largeur de travail	1,90m	2,40m
Largeur de transport	2,00m	2,50m
Puissance requise	25-70 cv	30-80 cv
Régime (tr/min)	540	540
Hauteur de coupe	10-130mm	10-130mm
Nombre de rotors	3	4
Nombre de lames	6	8
Poids	475kg	560kg
Vitesse des lames	75 m/s	75 m/s
Rythme de travail (@ 11km/hr)	28 min / 1 ha	22 min / 1 ha

