



Swift Sichelmulcher

klappbar, Dreipunktaufnahme

Maschinen für einen breiten Mähbereich ohne Abstriche bei der Schnittqualität oder für eine hohe Arbeitsgeschwindigkeit, bei der die Optik trotzdem sehr wichtig ist.

Dank der 60mm-Messerüberlappung und dem individuell gestalteten Getriebe, in Kombination mit einer hohen Messergeschwindigkeit, lässt sich ein professioneller Streifeneffekt sehr leicht erzielen. Diese Maschinen werden aus hochfestem Strenx™ 700 MC Stahl gebaut und gemäß EN ISO 1461:2009 feuerverzinkt.

Die Galvanisierung verlängert nicht nur die Lebensdauer, sondern reduziert auch den Wartungsaufwand und erhöht den Wiederverkaufswert Ihrer Investition. Mit einklappbaren Flügeln ist der Transport einfach. Außerdem ist für die Fahrt auf der Straße eine LED-Beleuchtung verbaut und die Transportbreite von 1,90 m sorgt für problemlosen Zugang auch an engen Stellen.



„ Mit mehr als 25 Jahren Erfahrung in der Branche habe ich selten ein Produkt gefunden, das so durchdacht und rundum so kompetent ist. Die Leute bei MAJOR in Irland sind echte Rasenprofis und ich habe nur höchstes Lob für die Qualität und Kompetenz ihrer Produkte.“

HERR STEFAN WESTERKAMP, FIRMA GARTENDESIGN WESTERKAMP, LANDKREIS CLOPPENBURG

Besonderheiten:

- ✓ 1,90 m Transportbreite für einfachen Zugang, mit Flügelverriegelung für einen sicheren Straßentransport
- ✓ Walterscheid Zapfwelle serienmäßig
- ✓ Montage direkt hinter dem Traktor, was das Ziehen erleichtert und einen engeren Drehradius ermöglicht
- ✓ Hergestellt aus hochfestem Strenx™ 700 MC Stahl
- ✓ Das Gesamtgewicht der Maschine ist geringer als bei vergleichbaren breiten Mähern auf dem Markt, ohne jedoch Abstriche bei der Konstruktionsqualität zu machen

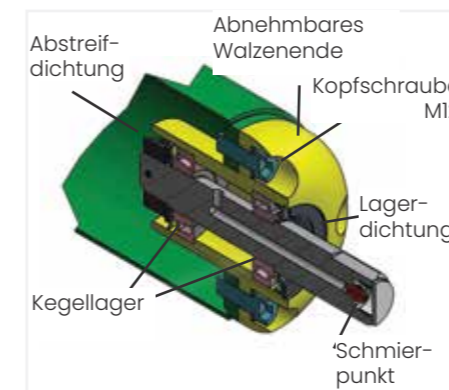

Innere Kegelrollenlager (gilt für alle SWIFT- und SYNERGY-Mäher)



Zwei-in-Eins Klingensystem, starr und schwingend



10-130mm einfache Höhenverstellung

Modell	MJ71-340	MJ71-400	MJ71-540	MJ71-600
Gesamtbreite	3,48m	4,16m	5,54m	6,21m
Arbeitsbreite	3,40m	4,00m	5,40m	6,00m
Transportbreite	1,90m	1,90m	1,90m	2,60m
Kraftbedarf	30-67 kW	37-75 kW	37-75 kW	67-96 kW
Drehzahl Getriebe	540	540	540	1000
Mähhöhe	10-130mm	10-130mm	10-130mm	10-130mm
Anzahl Rotoren	5	6	8	9
Anzahl Messer	10	12	16	18
Gewicht	940kg	1.100kg	1.270kg	1.485kg
Messergeschwindigkeit	75 m/s	75 m/s	75 m/s	70 m/s
Flächenleistung (@ 11km/hr)	17 min / 1 ha	13min / 1 ha	10 min / 1 ha	9 min/1 ha